

Standard

IGK/IGL

8-poliges Klemmenbrett
 ohne oder mit Brückengleichrichter

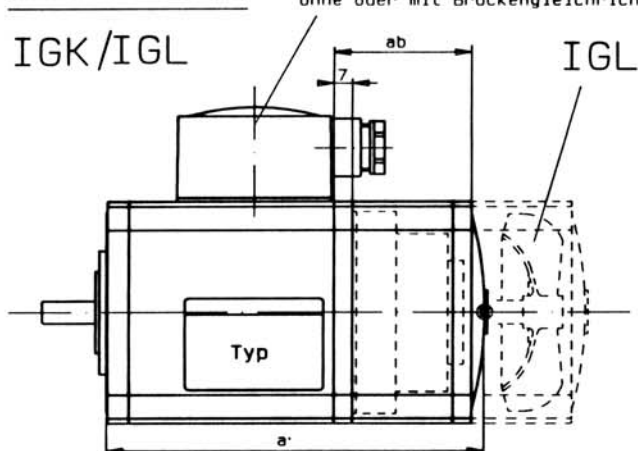

BGK

Gerätestecker
 Serie C16-3
 (Pole: 14+PE)

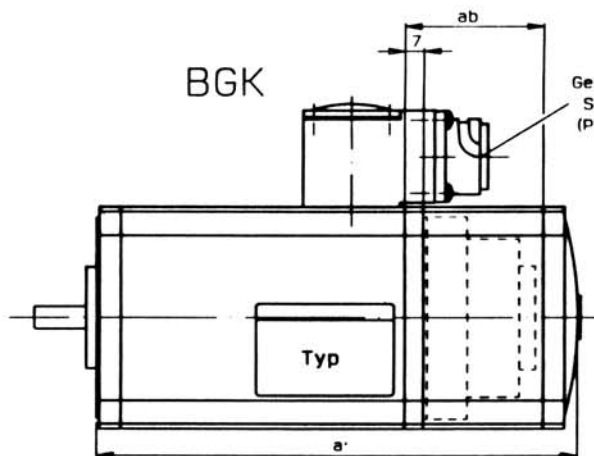

Low Cost

für IGK 80, 90, 100

8-poliges Klemmenbrett
 ohne oder mit Brückengleichrichter

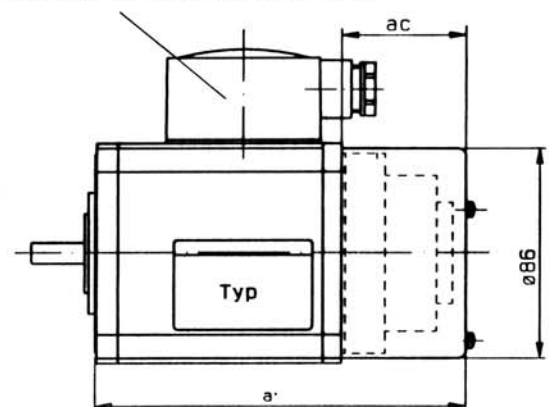

für BGK 80, 90

Gerätestecker
 Serie C16-3
 (Pole: 14+PE)

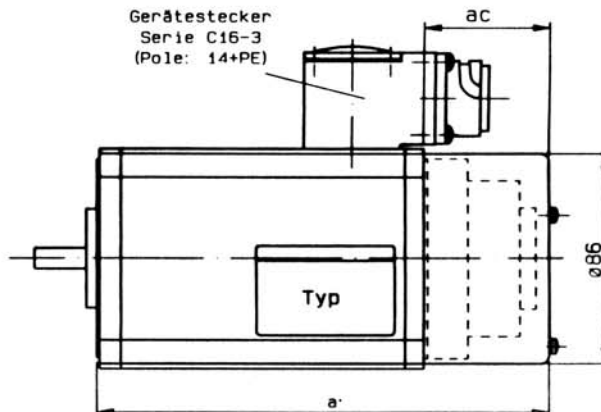

$$a' = a + ab$$

$$a' = a + ac$$

a': Gesamtlänge des Motors
 a : Motorlänge (siehe Katalog)
 ab/ac: Bremsenanbaulänge

Baugröße	Typ	Bremsenart	Bremsmoment Nm	Spannung V DC	Strom A	Maße	
						ab	ac
48	BGK	Permanentmagnetbremse	0.4	24	0.25	36	
65	IGK IGL BGK	Federdruckbremse	1.0	24	0.48	47	
				205	0.06		
80	IGK IGL BGK	Federdruckbremse	5.0	24	0.98	52	41
				205	0.11		
90	IGK IGL BGK	Federdruckbremse	5.0	24	0.98	52	41.5
				205	0.11		
100	IGK IGL	Federdruckbremse	5.0	24	0.98	52	41.5
				205	0.11		